

Dell™ Color Printer 725 - Brugervejledning

Klik på linkene til venstre for at få oplysninger om printerens funktioner og betjeningsmuligheder. Se [Sådan finder du oplysninger](#), hvis du ønsker oplysninger om den dokumentation, der leveres sammen med printerens.

Sådan bestiller du blæk eller forbrugsstoffer fra Dell:



1. Dobbeltklik på ikonet på skrivebordet.



2. Besøg Dells websted: www.dell.com/supplies
3. Bestil Dell-forbrugsstoffer til printeren pr. telefon. Du kan finde telefonnummeret i [Bestilling af forbrugsstoffer](#).

Sørg for, at du har Dell-printerservicemærket parat, så du får den bedst mulige service. Se [Ekspresservicekode og servicemærkatnummer](#) for at få yderligere oplysninger.

Bemærk, NB og Forsigtig

-  **BEMÆRK!** Bemærk! angiver, at der findes vigtige oplysninger, som hjælper dig til at udnytte printerens bedre.
-  **NB!** NB! angiver, at der er risiko for skade på hardwaren eller databasen, og forklarer hvordan du undgår problemerne.
-  **FORSIGTIG!** FORSIGTIG! angiver, at der er livsfare eller risiko for skade på person eller materiel.

Oplysningerne i dette dokument kan ændres uden forudgående varsel.
© 2005 Dell Inc. Alle rettigheder forbeholdes.

Enhver form for kopiering uden skriftlig tilladelse fra Dell Inc. er strengt forbudt.



Anvendte varemærker i teksten: *Dell* og *DELL*-logoet, *Dell Picture Studio* og *Dell Ink Management System* er varemærker tilhørende Dell Inc. *Microsoft* og *Windows* er registrerede varemærker tilhørende Microsoft Corporation.

Der kan blive anvendt andre varemærker og varenavne i dokumentet, der henviser til de enheder, der gør krav på de pågældende mærker og navne eller til deres produkter. Dell Inc. fraskriver sig al ejendomsret til mærker og navne, der tilhører andre producenter.

Model 725

November 2005 SRV XF819 Rev. A00

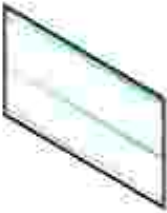
Sådan finder du oplysninger

Det, du søger	Finder du her
<ul style="list-style-type: none">• Drivere til printeren• <i>Brugervejledning</i>	<p><i>Cd'en Drivere og værktøjer</i></p>  <p>Hvis du købte Dell-computeren og -printerens samtidigt, var dokumentation og printerdrivere allerede installeret på computeren. Du kan bruge cd'en til at af- eller geninstallere drivere eller til at få adgang til dokumentationen.</p> <p>Der kan være readme-filer på cd'en, som omhandler de seneste nyheder om tekniske ændringer af printeren, eller avanceret, teknisk referencemateriale, der henvender sig til erfarne brugere eller teknikere.</p>
Om opsætning af printeren	<p>Plakaten <i>Installation af printeren</i></p> 
<ul style="list-style-type: none">• Sikkerhedsoplysninger• Garantioplysninger	<p><i>Produktoplysninger</i></p> 
Ekspresservicekode og	Ekspresservicekode og servicemærkatnummer

servicemærkatnummer



Dette mærke er placeret på indersiden af printerens frontdæksel.

BEMÆRK! Ekspreservicekoden er ikke tilgængelig i alle lande.

- De nyeste drivere til printeren
- Svar på spørgsmål stillet om teknisk service og support
- Dokumentation til printeren

Dells supportwebsted

Dells supportwebsted giver adgang til flere onlineværktøjer, herunder:

- Løsninger - Huskereglere og tip til fejlfinding, artikler skrevet af teknikere samt online-kurser
- Opgradering - Oplysninger om opgraderinger af komponenter som f.eks. hukommelse
- Kundeservice - Kontaktoplysninger, bestillingsstatus, garanti og reparationsoplysninger
- Download - Drivere
- Referencemateriale – Printerdokumentation og specifikationer

- Om brugen af Windows XP
- Dokumentation til printeren

Windows XP-Hjælp og supportcentret

1. Klik på Start → Hjælp og support.
2. Indtast et ord eller en frase, der beskriver dit problem, og klik på pil-ikonet.
3. Klik på det emne, der beskriver problemet.
4. Følg vejledningen på skærmen.

Om printeren

- [Om printerens dele](#)
 - [Installation af printeren](#)
 - [Om softwaren](#)
-

Om printerens dele

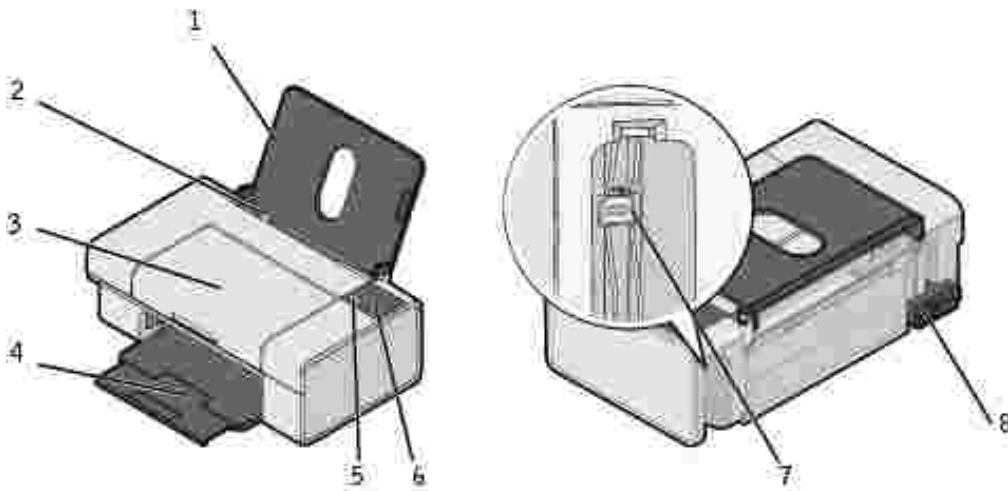

Komponent:	Beskrivelse:
1 Papirstøtte	Del, hvor du lægger papir i printeren.
2 Papirstyr	Støtte, der hjælper papiret til at blive ført korrekt ind i printeren.
3 Frontdæksel	Dæksel, der giver adgang til blækpatronen eller til at rydde et papirstop.
4 Papirudskriftsbakke	Bakke til papir, der føres ud af printeren. BEMÆRK! Træk bakken lige ud af printeren, hvis du vil forlænge papirudskriftsbakken.
5 Knappen Papirføding	Knap, der bruges til at føre papiret gennem printeren.
6 Tænd/sluk-knap	Knap, der bruges til at tænde og slukke for printeren.
7 USB-port	Åbning, hvori USB-kablet indsættes (sælges separat). Den anden ende af USB-kablet indsættes i computeren.
8 Strømskik	Åbning, hvori netledningen indsættes. BEMÆRK! Indsæt netledningen i printeren, før du indsætter den i stikkontakten.

Installation af printeren

 **BEMÆRK!** Dell™ Color Printer 725 understøtter Microsoft® Windows® 2000, Windows XP og Windows XP Professional x64 Edition.

Følg instruktionerne på plakaten *Installation af printeren* for at installere hardwaren og softwaren. Se [Installationsproblemer](#), hvis der opstår problemer under installationen.

Om softwaren

Inkluderet i printersoftwaren:

- Med Udskriftsindstillinger - kan du justere printerindstillinger.
- Dell Picture Studio™ - giver dig mulighed for at styre, redigere, vise, udskrive og konvertere fotos og andre typer billeder.
- Dell Ink Management System™ - advarer dig, når printeren er ved at løbe tør for blæk.

Brug af Udskriftsindstillinger

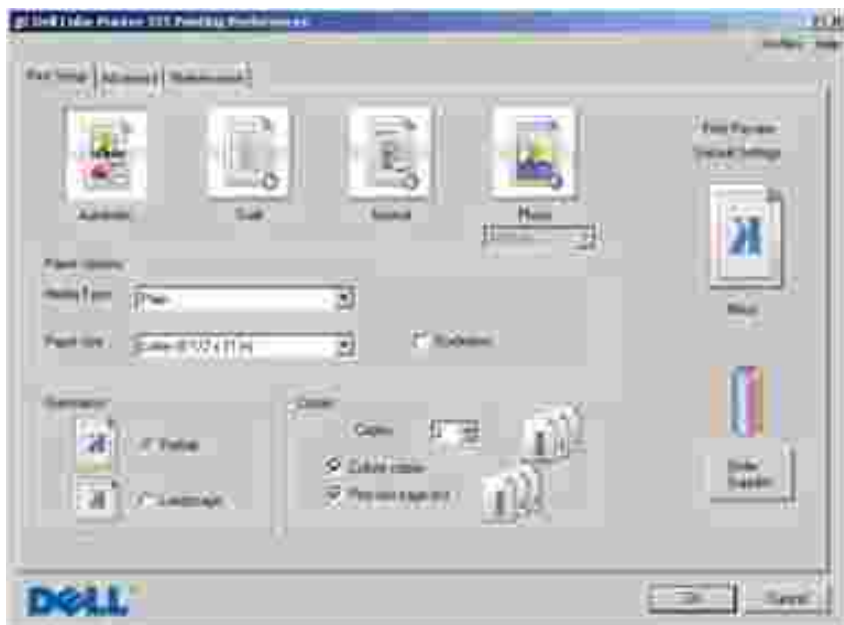

Med Udskriftsindstillinger kan du ændre forskellige printerindstillinger. Du kan ændre printerindstillingerne i Udskriftsindstillinger, afhængigt af hvilken opgave du vil udføre.

Sådan åbner du Udskriftsindstillinger:

1. Klik på Filer → Udskriv, mens dokumentet er åbent

Dialogboksen Udskriv åbnes.

2. Klik på Udskriftsindstillinger, Egenskaber, Indstillinger eller Opsætning i dialogboksen Udskriv, afhængigt af programmet eller operativsystemet.

Dialogboksen Udskriftsindstillinger åbnes.

Sådan åbner du Udskriftsindstillinger, når der ikke er et dokument åbent:

1. / *Windows XP* skal du klikke på Start → Kontrolpanel → Printere og anden hardware → Printere og faxenheder.

/ *Windows 2000* skal du klikke på Start → Indstillinger → Printere.

2. Højreklik på printerikonet, og vælg derefter Udskriftsindstillinger.

Dialogboksen Udskriftsindstillinger åbnes.

 **BEMÆRK!** Ændringer af printerindstillingerne, som du foretager, i mappen Printere bliver standardindstillinger for de fleste programmer.

Fanerne i Udskriftsindstillinger

Fane	Indstillinger
Indstil printer	Kvalitet/hastighed - Vælg Automatisk, Kladde, Normal eller Foto afhængig af, hvilken kvalitet du ønsker.
	Medietype - Vælg papirtypen.
	Papirstørrelse - Vælg papirstørrelse og -type.
	Papirretning - Vælg, hvordan dokumentet skal vendes på den udskrevne side. Du kan udskrive i retningerne stående eller liggende.
	Flere kopier - Tilpas indstillinger for, hvordan printeren udskriver flere fotokopier af ét udskriftsjob: Sætvis, Normal eller Udskriv sidste side først.
Avanceret	Tosidet udskrivning - Vælg denne indstilling for at udskrive på begge sider af papiret.
	Layout - Vælg Normal, Banner, Spejling, N-op (uddelingskopi), Plakat, Brochure eller Uden rammer.
	Øg skarpheden af billedet automatisk - Vælg det bedste niveau for billedskarpheden alt efter billedindholdet.
	Flere optioner - Vælg fremvisningstilstande.
Vedligeholdelse	Installer blækpatron
	Rens udskrivningskassette
	Juster udskrivningskassette
	Udskriv en testside

Brug af Dell Picture Studio

I Dell Picture Studio kan du lære om digital fotografering, samt hvordan du organiserer, opretter eller udskriver fotos. Dell Picture Studio består af to dele:

- Paint Shop Photo Album 5

Klik på Start → Programmer eller Alle programmer → Dell Picture Studio 3 → Paint Shop Photo Album 5 → Paint Shop Photo Album 5.

- Paint Shop Pro Studio

Klik på Start → Programmer eller Alle programmer → Dell Picture Studio 3 → Paint Shop Pro Studio → Jasc Paint Shop Pro Studio.

 **BEMÆRK!** Afhængigt af operativsystemet er nogle eller alle disse programmer muligvis ikke tilgængelige for dig.

Dell Ink Management System

Hver gang du udskriver et job, vises en statusvindue for udskrivningen, som viser forløbet af udskriftsjobbet samt den resterende mængde blæk og det omtrentlige antal sider, der kan udskrives, før blækpatronen er tom. Sidetælleren skjules for de første 50 udskrevne sider, indtil dine udskriftsvaner kendes, og der kan gives et mere nøjagtigt tal. Tallet for resterende sider ændrer sig, alt efter hvilken jobtype der udføres af printeren.

Når blækniveauet er lavt, vises advarslen Blækbeholdning snart tom på skærmen, når du vil udskrive. Denne advarsel vises, hver gang du udskriver, indtil der installeres en ny blækpatron. Du kan få flere oplysninger om, hvordan du udskifter en blækpatron, i afsnittet [Udskiftning af en blækpatron](#).

Når blækpatronen er tom, vises vinduet Reservetank på skærmen, når du prøver at udskrive. Hvis du fortsætter udskrivningen, bliver resultatet muligvis ikke som forventet.

Fjernelse og geninstallation af software

Prøv at fjerne og geninstallere printersoftware, hvis printeren ikke fungerer korrekt, eller hvis der vises fejlmeddelelser under anvendelsen.

1. Klik på Start → Programmer eller Alle Programmer → Dell Printers → Dell Color Printer 725 → Fjern Dell Color Printer 725.
2. Følg vejledningen på skærmen.

3. Genstart computeren.
4. Isæt cd'en *Drivere og værktøjer*, og følg vejledningen på skærmen.

Hvis installationskærbilledet ikke vises:

- a. / *Windows XP* skal du klikke på Start → Denne computer.

/ *Windows 2000* skal du dobbeltklikke på Denne computer på skrivebordet.
- b. Dobbeltklik på ikonet Cd-rom-drev. Dobbeltklik om nødvendigt på setup.exe.
- c. Klik på Personlig installation eller Netværksinstallation, når installationsvinduet til printersoftwarens åbnes.
- d. Følg vejledningen på skærmen for at fuldføre installationen.

Brug af printeren

- [Ilægning af papir](#)
 - [Udskrivning af et dokument](#)
 - [Udskrivning af fotos](#)
 - [Udskrivning af fotos uden ramme](#)
-

Ilægning af papir

1. Luft papiret.



2. Læg papiret mod papirstøttens højre kant.
3. Klem om, og skub det venstre papirstyr hen til papirets venstre kant.

 **BEMÆRK!** Tving ikke papiret ind i printeren. Papiret skal ligge fladt på papirstøttens overflade, og venstre kant skal flugte langs venstre papirstyr.



Udskrivning af et dokument

 **BEMÆRK!** Printeren bruger kun en farveblækpatron. Printeren kan imidlertid stadigvæk udskrive i sort og hvidt vha. farvepatronen (Process Black).

1. Tænd computeren og printeren, og kontroller, at der er forbindelse mellem dem.
2. Ilæg papiret med udskriftssiden opad. Se [Ilægning af papir](#) for at få yderligere oplysninger.
3. Klik på Filer → Udskriv, mens dokumentet er åbent

Dialogboksen Udskriv åbnes.

4. Sådan tilpasser du printerindstillingerne:
 - a. Klik på Indstillinger, Egenskaber eller Opsætning (afhængigt af programmet eller operativsystemet).

Dialogboksen Udskriftsindstillinger åbnes.

- b. Vælg udskriftskvalitet/udskrivningshastighed, papirstørrelse, udskrivning i sort/hvid eller farve, udskrivning uden rammer, papirretning og antal kopier på fanen Indstil printer.
 - c. Under fanen Avanceret kan du vælge indstillinger for tosidet udskrivning, speciallayout eller Øg skarpheden af billedet automatisk.
 - d. Klik på OK nederst i skærmen for at vende tilbage til dialogboksen Udskriv.
5. Klik på OK eller Udskriv, afhængigt af programmet eller operativsystemet.

Udskrivning af fotos

1. Ilæg fotopapiret med udskriftssiden (den glittede) opad.
2. Klik på Filer → Udskriv, mens dokumentet er åbent

Dialogboksen Udskriv åbnes.

3. Klik på Udskriftsindstillinger, Egenskaber, Indstillinger eller Opsætning (afhængigt af det anvendte program eller operativsystem) for at tilpasse udskriftsindstillingerne.

Dialogboksen Udskriftsindstillinger åbnes.

 **BEMÆRK!** Hvis du bruger Dell Picture Studio™, skal du vælge Vis alle printerindstillinger for at åbne Egenskaber for printer.

4. Vælg Foto under fanen Indstil printer, og marker derefter de ønskede dpi-indstillinger for billedet i rullemenuen.

5. Vælg papirstørrelse, retning og antal kopier.

 **BEMÆRK!** Det anbefales at bruge fotopapir eller glittet papir til udskrivning af fotos.

6. Klik på OK, når du er færdig med at tilpasse printerindstillingerne.

7. Klik på OK eller Udskriv, afhængigt af programmet eller operativsystemet.

8. Fjern hvert foto, når de kommer ud i papirudskriftsskuffen for at forhindre, at dine fotos klistrer sammen eller bliver snavsede.

 **BEMÆRK!** Vent, til udskrifterne er helt tørre (12-24 timer afhængigt af omgivelserne), før du anbringer dem i et ikke-selvklæbende fotoalbum eller i en ramme. Dermed holder dine udskrifter længere.

Udskrivning af fotos uden ramme



1. Læg fotopapir eller glittet papir i printeren med udskriftssiden opad for at opnå det bedst mulige resultat.
2. Klik på Filer → Udskriv, mens dokumentet er åbent

Dialogboksen Udskriv åbnes.

3. Klik på Udskriftsindstillinger, Egenskaber, Indstillinger eller Opsætning (afhængigt af det anvendte program eller operativsystem) for at tilpasse udskriftsindstillingerne.

Dialogboksen Udskriftsindstillinger åbnes.

4. Vælg Foto under fanen Indstil printer, og marker derefter de ønskede dpi-indstillinger for billedet i rullemenuen.
5. Marker afkrydsningsfeltet Uden rammer, vælg fotoets retning og det ønskede antal kopier.
6. Marker papirstørrelsen for udskrivning uden rammer i rullemenuen under fanen Avanceret, og klik på

OK.

7. Klik på OK eller Udskriv, afhængigt af programmet eller operativsystemet.

Vedligeholdelse af blækpatroner

- [Udskiftning af en blækpatron](#)
- [Justering af en blækpatron](#)
- [Rensning af blækdyserne](#)



FORSIGTIG! Læs og følg sikkerhedsforskrifterne i *Produktoplysninger*, før du udfører de procedurer, der står i dette afsnit.

Dell-blækpatroner kan kun fås gennem Dell. Bestil nyt blæk på webstedet www.dell.com/supplies eller via telefon. Se "Bestilling af forbrugsstoffer" i *Brugerhåndbogen*, hvis du vil bestille pr. telefon.

Dell anbefaler, at du anvender Dell-blækpatroner til printeren. Dell yder ikke garantidækning i forbindelse med problemer, som opstår ved brug af tilbehør, varer eller dele, som ikke er fra Dell.

Udskiftning af en blækpatron

1. Tænd for printeren.
2. Løft frontdækslet.



Blækpatronholderen flytter til og stopper ved isætningspositionen, medmindre printeren er i brug.

3. Tryk ned på blækpatronlåsen for at åbne blækpatrondækslet.



4. Fjern den brugte blækpatron.

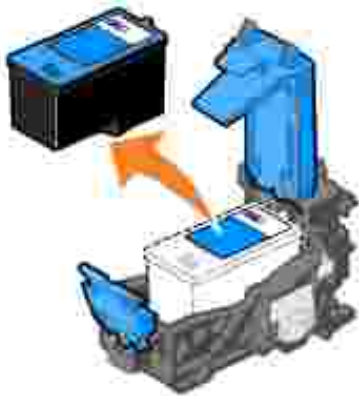

5. Bortskaf den gamle patron i henhold til gældende miljøbestemmelser.

6. Hvis du er ved at installere en ny blækpatron, skal du fjerne mærkaten og den gennemsigtige tape bagpå og i bunden af blækpatronen.



7. Sæt den nye blækpatron i.

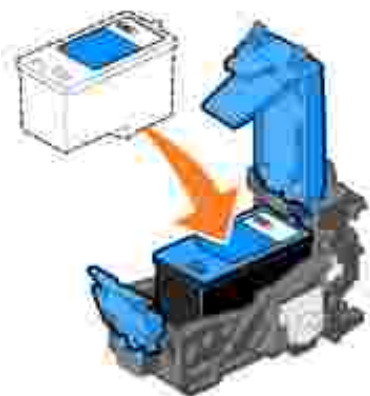

8. Luk dækslet, så det *klikker* på plads.



9. Luk frontdækslet.



Justering af en blækpatron

Printeren justerer automatisk blækpatronen, når den installeres eller udskiftes. Det kan også være nødvendigt at justere blækpatronen, hvis tegn ikke udskrives ordentligt eller justeres rigtigt ved venstre margen, eller hvis lodrette eller lige streger er bølgeformede.

Du kan kontrollere, at blækpatronen er justeret ved at udskrive en justeringsside fra dialogboksen Udskriftsindstillinger.

Sådan justerer du blækpatronen:

1. Læg almindeligt papir i printeren. Se [Ilægning af papir](#) for at få yderligere oplysninger.
2. / *Windows XP* skal du klikke på Start → Kontrolpanel → Printere og anden hardware → Printere og faxenheder.

/ *Windows 2000* skal du klikke på Start → Indstillinger → Printere.

3. Højreklik på ikonet Dell Color Printer 725.
4. Klik på Udskriftsindstillinger.

Dialogboksen Udskriftsindstillinger åbnes.

5. Klik på fanen Vedligeholdelse.
6. Klik på Juster printerkassette.
7. Klik på Udskriv.

Blækpatronen justeres, når siden udskrives.

Rensning af blækdyserne

Blækdyserne skal muligvis renses, når:

- Der er hvide streger i grafikken eller udfyldte sorte områder.
- Udskriften er udtværet eller for mørk.
- Farverne blegner, udskrives ikke eller udskrives ikke helt.
- Lodrette streger er takkede eller kanter er grove.

Sådan renser du dyserne på blækpatronen:

1. Læg almindeligt papir i printeren. Se [Ilægning af papir](#) for at få yderligere oplysninger.
2. / *Windows XP* skal du klikke på Start → Kontrolpanel → Printere og anden hardware → Printere og faxenheder.

I Windows 2000 skal du klikke på Start → Indstillinger → Printere.

3. Højreklik på ikonet Dell Color Printer 725.
4. Klik på Udskriftsindstillinger.

Dialogboksen Udskriftsindstillinger åbnes.

5. Klik på fanen Vedligeholdelse.
6. Klik på Rens tonerkassette.
7. Klik på Rens igen, hvis udskriftskvaliteten ikke er forbedret.
8. Udskriv dokumentet igen for at kontrollere, at udskriftskvaliteten er forbedret.
9. Hvis du stadigvæk ikke er tilfreds med udskriftskvaliteten, skal du aftørre blækdyserne og kontakterne, og derefter udskrive dokumentet igen.

Fejlfinding

- [Installationsproblemer](#)
 - [Generelle problemer](#)
 - [Forbedring af udskriftskvaliteten](#)
-

Installationsproblemer

Computerproblemer

Kontroller, at printeren er kompatibel med computeren.

Dell Color Printer 725 understøtter Windows 2000, Windows XP og Windows XP Professional x64 Edition.

Kontroller, at printeren og computeren er tændt.

Kontroller USB-kablet.

- Kontroller, at USB-kablet er sluttet korrekt til printeren og computeren.
- Luk computeren ned, tilslut USB-kablet, som vist på plakaten "*Installation af printeret*", til printeren igen, og genstart herefter computeren.

Installer softwaren manuelt, hvis skærbilledet til softwareinstallation ikke vises automatisk.

1. Isæt cd'en *Drivere og værktøjer*.
2. Klik på Installer.

Kontroller, om printersoftwaren er installeret.

Klik på Start → Programmer eller Alle Programmer → Dell Printers → Dell Color Printer 725. Hvis Dell Color Printer 725 ikke vises i listen over programmer, er printersoftwaren ikke installeret. Installer printersoftwaren. Se [Fjernelse og geninstallation af software](#) for at få yderligere oplysninger.

Vælg printeren som standardprinter.

1. / *Windows XP* skal du klikke på Start → Kontrolpanel → Printere og anden hardware → Printere og faxenheder.
Windows 2000 skal du klikke på Start → Indstillinger → Printere.
2. Højreklik på Dell Color Printer 725, og vælg Angiv som standard.

Ret kommunikationsproblemet mellem printeren og computeren

- Fjern USB-kablet fra printeren og computeren. Sæt USB-kablet i printeren og computeren igen.
- Sluk printeren. Tag printerens netledning ud af stikkontakten. Sæt printerens netledning i stikkontakten igen, og tænd for computeren.
- Genstart computeren.

Printerproblemer

Kontroller, at printerens netledning sidder korrekt fast i både computeren og stikkontakten.

Kontroller, om printeren har været i brug eller standset.

1. / *Windows XP* skal du klikke på Start → Kontrolpanel → Printere og anden hardware → Printere og faxenheder.

/ *Windows 2000* skal du klikke på Start → Indstillinger → Printere.

2. Dobbeltklik på Dell Color Printer 725, og klik herefter på Printer.
3. Kontroller, at der ikke er en markering ved Stop udskrivning midlertidigt. Hvis afkrydsningsfeltet Stop udskrivning midlertidigt er markeret, skal du klikke i feltet Stop udskrivning midlertidigt for at fjerne markeringen.

Kontroller, om nogle af printerens indikatorer blinker.

Kontroller, at blækpatronen er isat korrekt, og at klistermærker og tape er fjernet fra patronen.

Kontroller, at du har lagt papiret korrekt i printeren.

Se [Ilægning af papir](#) for at få yderligere oplysninger.

Generelle problemer

Papirproblemer

Kontroller, at du har lagt papiret korrekt i printeren.

Se [Ilægning af papir](#) for at få yderligere oplysninger.

Anvend kun papir, der er beregnet til printeren.

Se [Retningslinjer for udskriftsmedier](#) for at få yderligere oplysninger.

Anvend mindre mængder papir ved udskrivning af flere sider.

Se [Retningslinjer for udskriftsmedier](#) for at få yderligere oplysninger.

Kontroller, at papiret ikke er krøllet, flosset eller på anden måde beskadiget.

Kontroller, at papiret ligger midt på papirstøtten, og papirstyrene hviler mod papirets venstre og højre kant.

Kontroller, om der er papirstop.

Hvis der er papirstop i papirstøtten:

1. Sluk for printeren.
2. Tag fat i papiret med et fast greb, og træk det forsigtigt ud af printeren.
3. Tænd for printeren, og udskriv dokumentet igen.

Hvis der ikke er synligt papirstop:

1. Sluk for printeren.
2. Løft dækslet.
3. Tag fat i papiret med et fast greb, og træk det forsigtigt ud af printeren.
4. Luk dækslet.
5. Tænd for printeren, og udskriv dokumentet igen.

Forbedring af udskriftskvaliteten

Der er flere forskellige måder, du kan forbedre udskriftskvaliteten af dokumenterne på, hvis du ikke er tilfreds med den.

- Anvend korrekt papir. Anvend f.eks. Dell Premium fotopapir, hvis du udskriver fotos.
- Anvend papir, der er tungere, helt hvidt eller bestrøget. Anvend Dell Premium fotopapir, hvis du udskriver fotos.



BEMÆRK! Dell Premium fotopapir kan måske ikke købes i alle områder.

- Vælger en bedre udskriftskvalitet.

Sådan vælger du en højere udskriftskvalitet:

1. Klik på Filer → Udskriv, mens dokumentet er åbent

Dialogboksen Udskriv åbnes.

2. Klik på Udskriftsindstillinger, Egenskaber, eller Indstillinger (afhængigt af programmet eller operativsystemet).

Dialogboksen Udskriftsindstillinger åbnes.

3. Vælg en højere kvalitetsindstilling under fanen Indstil printer.
4. Udskriv dokumentet igen.
5. Prøv at justere eller rense blækpatronen, hvis udskriftskvaliteten ikke forbedres. Du kan få flere oplysninger om, hvordan du udskifter en blækpatron, i afsnittet [Justering af en blækpatron](#). Se [Rensning af blækdyserne](#) for at få yderligere oplysninger om rensning af blækpatronen.

Gå til support.dell.com for at se flere løsninger.

Printerspecifikationer

- [Oversigt](#)
 - [Miljøspecifikationer](#)
 - [Strømforbrug og -krav](#)
 - [Udskriftsegenskaber](#)
 - [Understøttelse af operativsystem](#)
 - [Systemspecifikationer og krav](#)
 - [Retningslinjer for udskriftsmedier](#)
 - [Kabler](#)
-

Oversigt

SDRAM	2 MB
Tilslutningsmulighed	USB 2.0 (fuld hastighed)
Belastningscyklus (maksimalt)	1.000 sider/måned
Printerlevetid	12.000 sider

Miljøspecifikationer

Temperatur/relativ fugtighed

Betingelser	Temperatur	Relativ luftfugtighed (ikke-kondenserende)
Drift	15° til 32° C	40 til 80 %
Opbevaring	1° til 60° C	5 til 80%
Forsendelse	-40° til 65° C	5 til 100%

Strømforbrug og -krav

Nominel indgangsspænding	100–240 VAC
Nominel frekvens	50/60 Hz
Krævet indgangsspænding	90 VAC
Maksimal indgangsspænding	255 VAC
Maksimal indgangsstrøm	1,0 A
Gennemsnitligt strømforbrug	
Standbytilstand	2 W
Funktionstilstand	10 W

Udskriftsegenskaber

Dell Color Printer 725 kan udskrive med følgende opløsninger.

Foto/glossy papir

Kvalitet	Udskrivningsopløsning
Hurtig	600 x 600 dpi
Normal	1.200 x 1.200 dpi
Foto	4.800 x 1.200 dpi

Alle andre medier

Kvalitet	Udskrivningsopløsning
Hurtig	300 x 600 dpi
Normal	600 x 600 dpi
Foto	1.200 x 1.200 dpi

Understøttelse af operativsystem

Dell Color Printer 725 understøtter:

Windows XP Professional x64 Edition

Windows XP

Systemspecifikationer og krav

Dit operativsystem skal opfylde systemets mindstekrav.

Operativsystem	Processor	RAM (MB)	Harddisk (MB)
Windows XP Professional x64 Edition	AMD Athlon 64, AMD Opteron, Intel Xeon, som understøtter Intel EM64T, eller Intel Pentium 4, som understøtter Intel EM64T	256	500
Windows XP	Pentium 300	128	500
Windows 2000	Pentium 233	128	500

Retningslinjer for udskriftsmedier

Ilæg op til:	Kontroller følgende:
100 ark alm. papir	<ul style="list-style-type: none"> Papiret ilægges lodret mod papirstøttens højre side. Papirstyret hviler på papirets venstre kant.  <p>BEMÆRK! Ilæg fortrykt brevpaper med udskriftssiden opad og den øverste del af brevpaperet forrest ved indføring i printeren.</p>
20 ark bannerpaper	<ul style="list-style-type: none"> Du fjerner alt papir fra papirstøtten, før du indfører bannerpaper. Du anbringer en stak bannerpaper på eller bagved printeren med det antal ark, der skal bruges.

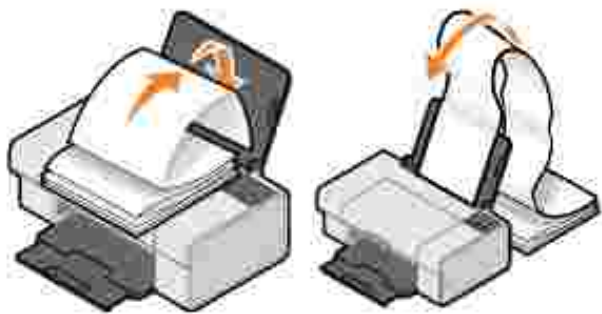

BEMÆRK! Du skal vælge papirstørrelsen A4-banner eller Letter-banner i Udskriftsindstillinger. Gøres dette ikke korrekt, vil der opstå papirstop. Se [Papirproblemer](#).

- Du lægger forreste ende af bannerpapiret i printeren mod papirstøttens højre side.
- Du klemmer om papirstyret og skubber det hen til bannerpapirets venstre kant.
- Du bruger bannerpapir, der er beregnet til inkjet-printere.

10 konvolutter

- Konvolutternes udskriftsside vender opad.
- Konvolutterne ilægges lodret, så de hviler mod papirstøttens højre side.
- Frimærkehjørnet er placeret i øverste venstre hjørne, og konvolutten udskrives i liggende papirretning.



BEMÆRK! Japanske kunder: Hvis du sender breve i Japan, kan konvolutten udskrives i stående papirretning med frimærkehjørnet i nederste højre hjørne eller i liggende retning med frimærkehjørnet i nederste venstre hjørne. Hvis du sender breve til andre lande, skal konvolutten udskrives i liggende retning med frimærkehjørnet i øverste venstre hjørne.

- Papirstyret hviler mod konvolutternes venstre kant.
- Du vælger den korrekte konvolutstørrelse. Vælg den næststørste størrelse, hvis de nøjagtige konvolutstørrelser ikke er angivet, og indstil venstre og højre margin, så konvolutteksten placeres korrekt.

25 lykønskingskort,
kartotekskort,
postkort eller fotokort

- Kortenes udskriftsside vender opad.
- Kortene ilægges lodret, så de hviler mod papirstøttens højre side.
- Papirstyret hviler på kortenes venstre kant.
- Du vælger udskriftskvaliteten Normal eller Foto.

50 ark fotopapir eller glossy papir	<ul style="list-style-type: none">• Den glittede side af papiret vender opad.• Papirstyret hviler på papirets venstre kant.• Du vælger udskriftskvaliteten Normal eller Foto.• Papiret ilægges lodret mod papirstøttens højre side.
10 stryg-på-ark	<ul style="list-style-type: none">• Du følger ilægningsinstruktionerne på pakken.• Den blanke side af stryg-på-arket vender opad.• Papirstyret hviler på stryg-på-arkets venstre kant.• Du vælger udskriftskvaliteten Normal eller Foto. <p>BEMÆRK! Du opnår de bedste resultater, hvis stryg-på-arkene indføres ét ad gangen.</p>
50 transparenter	<ul style="list-style-type: none">• Den ru side af transparenterne vender opad.• Papirstyret hviler på transparenternes venstre kant. <p>BEMÆRK! Du kan lægge en enkelt transparent i papirstøtten uden at fjerne det almindelige papir.</p> <ul style="list-style-type: none">• Du vælger udskriftskvaliteten Normal eller Foto.

Kabler

Dell Color Printer 725 anvender et USB-kabel (Universel Serial Bus), som sælges separat.



Bestilling af forbrugsstoffer

Dell Color Printer 725 inkluderer software, der er installeret for at registrere printerens blækniveauer. Under et udskriftsjob vises et skærbillede, som advarer dig, hvis blækniveauet er lavt. Det er muligt at bestille blæk på webstedet www.dell.com/supplies eller via telefon.

USA	877-INK-2-YOU	Korea	080-999-0240
Australien	1300 303 290	Luxembourg	02.713 1590
Østrig	08 20 - 24 05 30 35	Malaysia	1800 88 0553
Belgien	02.713 1590	Mexico	001 866 851 1754
Canada	877-501-4803	Holland	020 - 674 4881
Chile	1230-020-3947 800-202874	Norge	231622 64
		Portugal	21 4220710
Colombia	01800-9-155676	Kina	800-858-2425
Tjekkiet	+420 225 372 711	Polen	022 579 59 65
Danmark	3287 5215	Puerto Rico	866-851-1760
Finland	09 2533 1411	Singapore	1800 394 7245
Frankrig	825387247	Sydafrika	0860 102 591
Tyskland	0800 2873355	Spanien	902120385
Irland	1850 707 407	Sverige	08 587 705 81
Italien	800602705	Schweiz	0848 335 599
Japan	044-556-3551	Storbritannien	0870 907 4574

 **BEMÆRK!** Kontakt Dell-forhandleren for at bestille forbrugsstoffer, hvis dit land ikke findes på listen.

Printeren kan kun udskrive med følgende blækpatroner:

Forbrugsstoffer	Varenummer
Farveblækpatron, standardkapacitet	JF333

Kontakt til Dell

- [Teknisk assistance](#)
 - [Den automatiske ordrestatusservice](#)
 - [Kontakt til Dell](#)
-

Teknisk assistance

Dell står parat til at hjælpe dig, hvis du har brug for hjælp til et teknisk problem.

1. Ring til teknisk support fra en telefon i nærheden af printeren, så de kan hjælpe dig med evt. nødvendige procedurer. Når du ringer til Dell, skal du bruge din ekspreservicekode for at fremskynde viderestillingen af dit opkald til den rette supportmedarbejder.

Ekspreservicekoden er placeret under frontdækslet.

BEMÆRK! Dells ekspreservicecodesystem eksisterer ikke i alle lande.

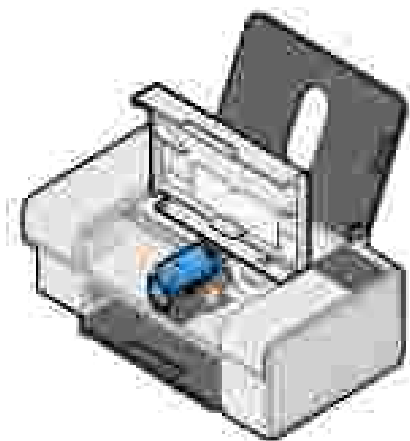

2. I USA: Erhvervs kunder bedes ringe til 1-877-459-7298, og privatkunder (hjemme/hjemmekontor) bedes ringe til 1-800-624-9896.

Se [Kontakt til Dell](#) for at få oplyst dit telefonnummer, hvis du ringer fra et andet land eller opholder dig i et andet serviceområde.

3. Følg menuinstruktionerne i det automatiske telefonsystem for at få kontakt til en teknisk supportmedarbejder.
-

Den automatiske ordrestatusservice

Gå til support.dell.com, eller ring til den automatiske ordrestatusservice for at få oplyst din status for bestilte Dell-produkter. Du vil blive bedt om den nødvendige information for at spore og få oplysninger om din ordre. Se [Kontakt til Dell](#) for at få oplyst det telefonnummer, du skal ringe til i dit område.

Kontakt til Dell

Få elektronisk kontakt til Dell via disse websteder:

- www.dell.com
- support.dell.com (teknisk support)
- premiersupport.dell.com (teknisk support til uddannelses-, offentlig myndigheds- og sundhedsvæsenkunder, samt middelstore/store erhvervskunder, herunder Premier-, Platinum- og Goldkunder)

Den specifikke webadresse for dit hjemland er angivet i nedenstående tabel.

BEMÆRK! Afgiftsfri numre kan kun benyttes inden for det land, de er angivet ved.

BEMÆRK! I visse lande er den tekniske support til bærbare Dell XPS-computere tilgængelig på et separat telefonnummer, der vises for disse lande. Hvis der ikke vises et telefonnummer, som specifikt gælder for bærbare XPS-computere, kan du kontakte Dell via det viste telefonnummer til teknisk support, hvorefter dit opkald bliver omdirigeret.

Anvend de elektroniske adresser, telefonnumre og koder, der er angivet i følgende tabel, når du skal kontakte Dell. Hvis du har brug for hjælp til, hvilke koder du skal anvende, bedes du kontakte en lokal eller international telefonoperatør.

Land (by) International adgangskode Landekode Bykode:	Afdelingsnavn eller serviceområde, Websted og e-mail-adresse	Områdenumre, lokalnumre og afgiftsfri numre
Anguilla	Generel support	afgiftsfrit: 800-335-0031
Antigua og Barbuda	Generel support	1-800-805-5924
Argentina (Buenos Aires) International adgangskode: 00 Landekode: 54 Bykode: 11	Websted: www.dell.com.ar	
	E-mail: us_latin_services@dell.com	
	E-mail for stationære og bærbare computere: la-techsupport@dell.com	
	E-mail for servere og EMC®-lagerprodukter: la_enterprise@dell.com	
	Kundeservice	afgiftsfrit: 0-800-444-0730

	Teknisk support	afgiftsfrit: 0-800-444-0733
	Tekniske supporttjenester	afgiftsfrit: 0-800-444-0724
	Salg	0-810-444-3355
Aruba	Generel support	afgiftsfrit: 800-1578
Australien (Sydney)	E-mail (Australien): au_tech_support@dell.com	
International adgangskode: 0011	E-mail til kundeservice (Australien og New Zealand): apcustserv@dell.com	
Landekode: 61	Private/mindre virksomheder	1-300-655-533
Bykode: 2	Offentlige myndigheder og erhverv	afgiftsfrit: 1-800-633-559
	Preferred Accounts Division (PAD)	afgiftsfrit: 1-800-060-889
	Kundeservice (efter salg)	afgiftsfrit: 1-333-55 (valg 3)
	Teknisk support (bærbare og stationære computere)	afgiftsfrit: 1-300-655-533
	Teknisk support (servere og arbejdsstationer)	afgiftsfrit: 1-800-733-314
	Erhvervssalg	afgiftsfrit: 1-800-808-385
	Transaktionssalg	afgiftsfrit: 1-800-808-312
	Fax	afgiftsfrit: 1-800-818-341
Østrig (Wien)	Websted: support.euro.dell.com	
International adgangskode: 900	E-mail: tech_support_central_europe@dell.com	
Landekode: 43	Salg til private/mindre virksomheder	0820 240 530 00
Bykode: 1	Private/mindre virksomheder – fax	0820 240 530 49
	Kundeservice for private/mindre virksomheder	0820 240 530 14
	Preferred Accounts/erhvervskundeservice	0820 240 530 16
	Teknisk support for bærbare XPS-computere alene	0820 240 530 81
	Teknisk support til private/mindre virksomheder for alle andre Dell-computere	0820 240 530 14
	Preferred Accounts/virksomheder – teknisk support	0660 8779
	Omstillingscentral	0820 240 530 00
Bahamaøerne	Generel support	afgiftsfrit: 1-866-278-6818
Barbados	Generel support	1-800-534-3066
Belgien (Bruxelles)	Websted: support.euro.dell.com	
International adgangskode: 00	E-mail-adresse til fransktalende kunder: support.euro.dell.com/be/fr/emaildell/	
Landekode: 32	Teknisk support for bærbare XPS-computere alene	02 481 92 96
Bykode: 2	Teknisk support til alle andre Dell-computere	02 481 92 88
	Fax til teknisk support	02 481 92 95

	Kundeservice	02 713 15 65
	Erhvervssalg	02 481 91 00
	Fax	02 481 92 99
	Omstillingscentral	02 481 91 00
Bermuda	Generel support	1-800-342-0671
Bolivia	Generel support	afgiftsfrit: 800-10-0238
Brasilien	Websted: www.dell.com/br	
International adgangskode: 00	Kundeservice, teknisk support	0800 90 3355
Landekode: 55	Fax til teknisk support	51 481 5470
Bykode: 51	Kundeservice – fax	51 481 5480
	Salg	0800 90 3390
De Britiske jomfruøer	Generel support	afgiftsfrit: 1-866-278-6820
Brunei	Teknisk support – kunder (Penang, Malaysia)	604 633 4966
Landekode: 673	Kundeservice (Penang, Malaysia)	604 633 4888
	Transaktionssalg (Penang, Malaysia)	604 633 4955
Canada (North York, Ontario)	Online ordrestatus: www.dell.ca/ostatus	
International adgangskode: 011	AutoTech (automatisk teknisk support)	afgiftsfrit: 1-800-247-9362
	Kundeservice (salg til private/mindre virksomheder)	afgiftsfrit: 1-800-847-4096
	Kundeservice (mellemstore/store virksomheder, offentlige myndigheder)	afgiftsfrit: 1-800-326-9463
	Teknisk support (salg til private/mindre virksomheder)	afgiftsfrit: 1-800-847-4096
	Teknisk support (mellemstore/store virksomheder, offentlige myndigheder)	afgiftsfrit: 1-800-387-5757
	Teknisk support (printere, projektorer, tv, håndholdte enheder, digitale jukebokse og trådløse enheder)	1-877-335-5767
	Salg (private/mindre virksomheder)	afgiftsfrit: 1-800-387-5752
	Salg (mellemstore/store virksomheder, offentlige myndigheder)	afgiftsfrit: 1-800-387-5755
	Salg af reservedele og udvidede garantier	1 866 440 3355
Cayman-øerne	Generel support	1-800-805-7541
Chile (Santiago)	Salg, kundeservice og teknisk support	afgiftsfrit: 1230-020-4823
Landekode: 56		
Bykode: 2		
Kina (Xiamen)	Websted for teknisk support: support.dell.com.cn	

Landekode: 86 Bykode: 592	E-mail til teknisk support: cn_support@dell.com	
	E-mail til kundeservice: customer_cn@dell.com	
	Fax til teknisk support	592 818 1350
	Teknisk support (Dell™ Dimension™ og Inspiron)	afgiftsfrit: 800 858 2969
	Teknisk support (OptiPlex™, Latitude™ og Dell Precision™)	afgiftsfrit: 800 858 0950
	Teknisk support (servere og lagerenheder)	afgiftsfrit: 800 858 0960
	Teknisk support (projektorer, PDA'er, switcher, routere osv.)	afgiftsfrit: 800 858 2920
	Teknisk support (printere)	afgiftsfrit: 800 858 2311
	Kundeservice	afgiftsfrit: 800 858 2060
	Kundeservice – fax	592 818 1308
	Private/mindre virksomheder	afgiftsfrit: 800 858 2222
	Preferred Accounts Division	afgiftsfrit: 800 858 2557
	Større erhvervs-kunder – GCP	afgiftsfrit: 800 858 2055
	Større erhvervs-kunder – Key Accounts	afgiftsfrit: 800 858 2628
	Større erhvervs-kunder nord	afgiftsfrit: 800 858 2999
	Større erhvervs-kunder nord – offentlige myndigheder og uddannelse	afgiftsfrit: 800 858 2955
	Større erhvervs-kunder øst	afgiftsfrit: 800 858 2020
	Større erhvervs-kunder øst – offentlige myndigheder og uddannelse	afgiftsfrit: 800 858 2669
	Større erhvervs-kunder – Queue Team	afgiftsfrit: 800 858 2572
	Større erhvervs-kunder syd	afgiftsfrit: 800 858 2355
Større erhvervs-kunder vest	afgiftsfrit: 800 858 2811	
Større erhvervs-kunder – reservedele	afgiftsfrit: 800 858 2621	
Colombia	Generel support	980-9-15-3978
Costa Rica	Generel support	0800-012-0435
Tjekkiet (Prag) International adgangskode: 00 Landekode: 420	Websted: support.euro.dell.com	
	E-mail: czech_dell@dell.com	
	Teknisk support	22537 2727
	Kundeservice	22537 2707
	Fax	22537 2714
	Teknisk fax	22537 2728
	Omstillingscentral	22537 2711
Danmark	Websted: support.euro.dell.com	

(København)	E-mail: support.euro.dell.com/dk/da/emaildell/	
International adgangskode: 00	Teknisk support for bærbare XPS-computere alene	7010 0074
Landekode: 45	Teknisk support til alle andre Dell-computere	7023 0182
	Kundeservice	7023 0184
	Kundeservice for private/mindre virksomheder	3287 5505
	Omstillingscentral	3287 1200
	Omstillingscentral for fax	3287 1201
	Omstillingscentral (private/mindre virksomheder)	3287 5000
	Omstillingscentral for fax (private/mindre virksomheder)	3287 5001
Dominica	Generel support	afgiftsfrit: 1-866-278-6821
Den Dominikanske Republik	Generel support	1-800-148-0530
Ecuador	Generel support	afgiftsfrit: 999-119
El Salvador	Generel support	01-899-753-0777
Finland (Helsinki)	Websted: support.euro.dell.com	
International adgangskode: 990	E-mail: support.euro.dell.com/fi/fi/emaildell/	
Landekode: 358	Teknisk support	09 253 313 60
Bykode: 9	Kundeservice	09 253 313 38
	Fax	09 253 313 99
	Omstillingscentral	09 253 313 00
Frankrig (Paris) (Montpellier)	Websted: support.euro.dell.com	
International adgangskode: 00	E-mail: support.euro.dell.com/fr/fr/emaildell/	
Landekode: 33	Private/mindre virksomheder	
Bykode: (1) (4)	Teknisk support for bærbare XPS-computere alene	0825 387 129
	Teknisk support til alle andre Dell-computere	0825 387 270
	Kundeservice	0825 823 833
	Omstillingscentral	0825 004 700
	Omstillingscentral (opkald uden for Frankrig)	04 99 75 40 00
	Salg	0825 004 700
	Fax	0825 004 701
	Fax (opkald uden for Frankrig)	04 99 75 40 01
	Større virksomheder	
	Teknisk support	0825 004 719
	Kundeservice	0825 338 339

	Omstillingscentral	01 55 94 71 00
	Salg	01 55 94 71 00
	Fax	01 55 94 71 01
Tyskland (Langen)	Websted: support.euro.dell.com	
International adgangskode: 00	E-mail: tech_support_central_europe@dell.com	
Landekode: 49	Teknisk support for bærbare XPS-computere alene	06103 766-7222
Bykode: 6103	Teknisk support til alle andre Dell-computere	06103 766-7200
	Kundeservice for private/mindre virksomheder	0180-5-224400
	Globalsegment – kundeservice	06103 766-9570
	Preferred Accounts – kundeservice	06103 766-9420
	Større regnskaber – kundeservice	06103 766-9560
	Offentlige regnskaber – kundeservice	06103 766-9555
	Omstillingscentral	06103 766-7000
Grækenland	Websted: support.euro.dell.com	
International adgangskode: 00	E-mail: support.euro.dell.com/gr/en/emailldell/	
Landekode: 30	Teknisk support	00800-44 14 95 18
	Teknisk support – Gold Service	00800-44 14 00 83
	Omstillingscentral	2108129810
	Omstillingscentral for Gold Service	2108129811
	Salg	2108129800
	Fax	2108129812
Grenada	Generel support	afgiftsfrit: 1-866-540-3355
Guatemala	Generel support	1-800-999-0136
Guyana	Generel support	afgiftsfrit: 1-877-270-4609
Hong Kong S.A.R.	Websted: support.ap.dell.com	
International adgangskode: 001	E-mail til teknisk support: apsupport@dell.com	
Landekode: 852	Teknisk support (Dimension og Inspiron)	2969 3188
	Teknisk support (OptiPlex, Latitude og Dell Precision)	2969 3191
	Teknisk support (PowerApp™, PowerEdge™, PowerConnect™ og PowerVault™)	2969 3196
	Kundeservice	3416 0910
	Større erhvervs kunder	3416 0907
	Globale kundeprogrammer (GCP)	3416 0908
	Medium virksomhedsafdeling	3416 0912

	Afdelingen for private/mindre virksomheder	2969 3105
Indien	E-mail: india_support_desktop@dell.com india_support_notebook@dell.com india_support_Server@dell.com	
	Teknisk support	1600 33 8045 og 1600 44 8046
	Salg (større erhvervs kunder)	1600 33 8044
	Salg (private/mindre virksomheder)	1600 33 8046
Irland (Cherrywood) International adgangskode: 16 Landekode: 353 Bykode: 1	Websted: support.euro.dell.com	
	E-mail: dell_direct_support@dell.com	
	Teknisk support for bærbare XPS-computere alene	1850 200 722
	Teknisk support til alle andre Dell-computere	1850 543 543
	Teknisk support – Storbritannien (kun opkald fra Storbritannien)	0870 908 0800
	Kundeservice – hjemmebrug	01 204 4014
	Kundeservice for mindre virksomheder	01 204 4014
	Kundeservice – Storbritannien (kun opkald fra Storbritannien)	0870 906 0010
	Erhvervs kundeservice	1850 200 982
	Erhvervs kundeservice (kun opkald fra Storbritannien)	0870 907 4499
	Irland – salg	01 204 4444
	Storbritannien – salg (kun opkald fra Storbritannien)	0870 907 4000
	Fax/salgsfax	01 204 0103
	Omstillingscentral	01 204 4444
Italien (Milano) International adgangskode: 00 Landekode: 39 Bykode: 02	Websted: support.euro.dell.com	
	E-mail: support.euro.dell.com/it/it/emaildell/	
	Private/mindre virksomheder	
	Teknisk support	02 577 826 90
	Kundeservice	02 696 821 14
	Fax	02 696 821 13
	Omstillingscentral	02 696 821 12
	Større virksomheder	
	Teknisk support	02 577 826 90
	Kundeservice	02 577 825 55
Fax	02 575 035 30	

	Omstillingscentral	02 577 821
Jamaica	Generel support (kun opkald fra Jamaica)	1-800-682-3639
Japan (Kawasaki)	Websted: support.jp.dell.com	
International adgangskode: 001	Teknisk support (servere)	afgiftsfrit: 0120-198-498
Landekode: 81	Teknisk support uden for Japan (servere)	81-44-556-4162
Bykode: 44	Teknisk support (Dimension og Inspiron)	afgiftsfrit: 0120-198-226
	Teknisk support uden for Japan (Dimension og Inspiron)	81-44-520-1435
	Teknisk support (OptiPlex, Latitude og Dell Precision)	afgiftsfrit: 0120-198-433
	Teknisk support uden for Japan (OptiPlex, Latitude og Dell Precision)	81-44-556-3894
	Teknisk support (PDA'er, projektorer, printere, routere)	afgiftsfrit: 0120-981-690
	Teknisk support uden for Japan (PDA'er, projektorer, printere, routere)	81-44-556-3468
	Faxbox-service	044-556-3490
	24-timers automatisk bestillingsservice	044-556-3801
	Kundeservice	044-556-4240
	Erhvervssalg (op til 400 ansatte)	044-556-1465
	Salg til erhvervskunder (Preferred Accounts) (over 400 ansatte)	044-556-3433
	Salg til større erhvervskunder (over 3.500 ansatte)	044-556-3430
	Salg til offentlige virksomheder (offentlige myndigheder, uddannelsesinstitutioner og medicinske institutioner)	044-556-1469
	Globalsegment – Japan	044-556-3469
	Individuel bruger	044-556-1760
	Omstillingscentral	044-556-4300
Korea (Seoul)	E-mail: krsupport@dell.com	
International adgangskode: 001	Teknisk support	afgiftsfrit: 080-200-3800
Landekode: 82	Teknisk support (Dimension, PDA, elektronik og tilbehør)	afgiftsfri: 080-200-3801
Bykode: 2	Salg	afgiftsfrit: 080-200-3600
	Fax	2194-6202
	Omstillingscentral	2194-6000
Latinamerika	Teknisk support – kunde (Austin, Texas, U.S.A.)	512 728-4093
	Kundeservice (Austin, Texas, U.S.A.)	512 728-3619

	Fax (teknisk support og kundeservice) (Austin, Texas, U.S.A.)	512 728-3883
	Salg (Austin, Texas - USA)	512 728-4397
	Salgsfax (Austin, Texas - USA)	512 728-4600 eller 512 728-3772
Luxembourg	Websted: support.euro.dell.com	
International adgangskode: 00	Teknisk support	342 08 08 075
Landekode: 352	Salg til private/mindre virksomheder	+32 (0)2 713 15 96
	Erhvervssalg	26 25 77 81
	Kundeservice	+32 (0)2 481 91 19
	Fax	26 25 77 82
Macao	Teknisk support	afgiftsfrit: 0800 105
Landekode: 853	Kundeservice (Xiamen, Kina)	34 160 910
	Transaktionssalg (Xiamen, Kina)	29 693 115
Malaysia (Penang)	Websted: support.ap.dell.com	
International adgangskode: 00	Teknisk support (OptiPlex, Latitude og Dell Precision)	afgiftsfrit: 1 800 880 193
Landekode: 60	Teknisk support (Dimension, Inspiron samt elektronik og tilbehør)	afgiftsfrit: 1 800 881 306
Bykode: 4	Teknisk support (PowerApp, PowerEdge, PowerConnect og PowerVault)	afgiftsfrit: 1800 881 386
	Kundeservice	afgiftsfri: 1800 881 306 (valg 6)
	Transaktionssalg	afgiftsfri: 1 800 888 202
	Erhvervssalg	afgiftsfrit: 1 800 888 213
Mexico	Teknisk support - kunde	001-877-384-8979 eller 001-877-269-3383
International adgangskode: 00	Salg	50-81-8800 eller 01-800-888-3355
Landekode: 52	Kundeservice	001-877-384-8979 eller 001-877-269-3383
	Hovedkontor	50-81-8800 eller 01-800-888-3355
Montserrat	Generel support	afgiftsfrit: 1-866-278-6822
Hollandske Antiller	Generel support	001-800-882-1519
Holland	Websted: support.euro.dell.com	

(Amsterdam) International adgangskode: 00 Landekode: 31 Bykode: 20	Teknisk support for bærbare XPS-computere alene	020 674 45 94
	Teknisk support til alle andre Dell-computere	020 674 45 00
	Fax til teknisk support	020 674 47 66
	Kundeservice for private/mindre virksomheder	020 674 42 00
	Relational Customer Care (kundeservice)	020 674 43 25
	Salg til private/mindre virksomheder	020 674 55 00
	Salg	020 674 50 00
	Private/mindre virksomheder – salgsfax	020 674 47 75
	Salgsfax	020 674 47 50
	Omstillingscentral	020 674 50 00
	Omstillingscentral - fax	020 674 47 50
	New Zealand International adgangskode: 00 Landekode: 64	E-mail (New Zealand): nz_tech_support@dell.com
E-mail til kundeservice (Australien og New Zealand): apcustserv@dell.com		
Kundeservice		afgiftsfri: 0800 289 335 (valg 3)
Teknisk support (bærbare og stationære computere)		afgiftsfrit: 0800 446 255
Teknisk support (servere og arbejdsstationer)		afgiftsfrit: 0800 443 563
Private/mindre virksomheder		0800 446 255
Offentlige myndigheder og erhverv		0800 444 617
Salg		0800 441 567
Nicaragua	Fax	0800 441 566
	Generel support	001-800-220-1006
Norge (Lysaker) International adgangskode: 00 Landekode: 47	Websted: support.euro.dell.com	
	E-mail: support.euro.dell.com/no/no/emaildell/	
	Teknisk support for bærbare XPS-computere alene	815 35 043
	Teknisk support til alle andre Dell-produkter	671 16882
	Relational Customer Care (kundeservice)	671 17575
	Kundeservice for private/mindre virksomheder	231 62298
	Omstillingscentral	671 16800
Omstillingscentral - fax	671 16865	
Panama	Generel support	001-800-507-0962
Peru	Generel support	0800-50-669
Polen (Warszawa)	Websted: support.euro.dell.com	

International adgangskode: 011 Landekode: 48 Bykode: 22	E-mail: pl_support_tech@dell.com	
	Kundeservice - telefonisk	57 95 700
	Kundeservice	57 95 999
	Salg	57 95 999
	Kundeservice - fax	57 95 806
	Reception - fax	57 95 998
	Omstillingscentral	57 95 999
Portugal International adgangskode: 00 Landekode: 351	Websted: support.euro.dell.com	
	E-mail: support.euro.dell.com/pt/en/emailldell/	
	Teknisk support	707200149
	Kundeservice	800 300 413
	Salg	800 300 410 eller 800 300 411 eller 800 300 412 eller 21 422 07 10
	Fax	21 424 01 12
Puerto Rico	Generel support	1-800-805-7545
St. Kitts og Nevis	Generel support	afgiftsfrit: 1-877-441-4731
St. Lucia	Generel support	1-800-882-1521
St. Vincent og Grenadinerne	Generel support	afgiftsfrit: 1-877-270-4609
Singapore (Singapore) International adgangskode: 005 Landekode: 65	Websted: support.ap.dell.com	
	Teknisk support (Dimension, Inspiron samt elektronik og tilbehør)	afgiftsfrit: 1800 394 7430
	Teknisk support (OptiPlex, Latitude og Dell Precision)	afgiftsfrit: 1800 394 7488
	Teknisk support (PowerApp, PowerEdge, PowerConnect og PowerVault)	afgiftsfrit: 1800 394 7478
	Kundeservice	afgiftsfri: 1800 394 7430 (valg 6)
	Transaktionssalg	afgiftsfri: 1800 394 7412
	Erhvervssalg	afgiftsfrit: 1800 394 7419
Slovakiet (Prag) International adgangskode: 00 Landekode: 421	Websted: support.euro.dell.com	
	E-mail: czech_dell@dell.com	
	Teknisk support	02 5441 5727
	Kundeservice	420 22537 2707
	Fax	02 5441 8328

	Teknisk fax	02 5441 8328	
	Omstillingscentral (salg)	02 5441 7585	
Sydafrika (Johannesburg)	Websted: support.euro.dell.com		
	E-mail: dell_za_support@dell.com		
	International adgangskode:		
	09/091	Gold-kø	011 709 7713
	Landekode: 27	Teknisk support	011 709 7710
	Bykode: 11	Kundeservice	011 709 7707
		Salg	011 709 7700
		Fax	011 706 0495
		Omstillingscentral	011 709 7700
Sydøstasien og stillehavslandene	Teknisk support (kunde), kundeservice og salg (Penang, Malaysia)	604 633 4810	
Spanien (Madrid)	Websted: support.euro.dell.com		
	International adgangskode: 00	E-mail: support.euro.dell.com/es/es/emaildell/	
	Landekode: 34	Private/mindre virksomheder	
	Bykode: 91	Teknisk support	902 100 130
		Kundeservice	902 118 540
		Salg	902 118 541
		Omstillingscentral	902 118 541
		Fax	902 118 539
		Større virksomheder	
		Teknisk support	902 100 130
		Kundeservice	902 115 236
		Omstillingscentral	91 722 92 00
		Fax	91 722 95 83
	Sverige (Upplands Väsby)	Websted: support.euro.dell.com	
International adgangskode: 00		E-mail: support.euro.dell.com/se/sv/emaildell/	
Landekode: 46		Teknisk support for bærbare XPS-computere alene	0771 340 340
Bykode: 8		Teknisk support til alle andre Dell-produkter	08 590 05 199
		Relational Customer Care (kundeservice)	08 590 05 642
		Kundeservice for private/mindre virksomheder	08 587 70 527
		EPP-support (Employee Purchase Program)	20 140 14 44
		Fax til teknisk support	08 590 05 594
		Salg	08 590 05 185

Schweiz (Geneve) International adgangskode: 00 Landekode: 41 Bykode: 22	Websted: support.euro.dell.com	
	E-mail: Tech_support_central_Europe@dell.com	
	E-mail-adresse til fransktalende (private/mindre virksomheder og erhvervskunder): support.euro.dell.com/ch/fr/emaildell/	
	Teknisk support for bærbare XPS-computere alene	0848 33 88 57
	Teknisk support (private og mindre virksomheder) for alle andre Dell-produkter	0844 811 411
	Teknisk support (erhvervskunder)	0844 822 844
	Kundeservice (private/mindre virksomheder)	0848 802 202
	Kundeservice (erhvervskunder)	0848 821 721
	Fax	022 799 01 90
Omstillingscentral	022 799 01 01	
Taiwan International adgangskode: 002 Landekode: 886	Websted: support.ap.dell.com	
	E-mail: ap_support@dell.com	
	Teknisk support (OptiPlex, Latitude, Inspiron, Dimension samt elektronik og tilbehør)	afgiftsfrit: 00801 86 1011
	Teknisk support (PowerApp, PowerEdge, PowerConnect og PowerVault)	afgiftsfrit: 00801 60 1256
	Kundeservice	afgiftsfri: 00801 60 1250 (valg 5)
	Transaktionssalg	afgiftsfrit: 00801 65 1228
Thailand International adgangskode: 001 Landekode: 66	Websted: support.ap.dell.com	
	Teknisk support (OptiPlex, Latitude og Dell Precision)	afgiftsfrit: 1800 0060 07
	Teknisk support (PowerApp, PowerEdge, PowerConnect og PowerVault)	afgiftsfrit: 1800 0600 09
	Kundeservice	afgiftsfri: 1800 006 007 (valg 7)
	Erhvervssalg	afgiftsfrit: 1800 006 009
	Transaktionssalg	afgiftsfrit: 1800 006 006
Trinidad/Tobago	Generel support	1-800-805-8035
Turks & Caicos-øerne	Generel support	afgiftsfrit: 1-866-540-3355
Storbritannien	Websted: support.euro.dell.com	

(Bracknell)	Websted (kundeservice): support.euro.dell.com/uk/en/ECare/Form/Home.asp	
International adgangskode: 00		
Landekode: 44	E-mail: dell_direct_support@dell.com	
Bykode: 1344	Teknisk support (erhvervskunder/Preferred Accounts/PAD [1000+ ansatte])	0870 908 0500
	Teknisk support for bærbare XPS-computere alene	0870 366 4180
	Teknisk support (direkte og generelt) for alle andre produkter	0870 908 0800
	Global Accounts – kundeservice	01344 373 186
	Kundeservice (private/mindre virksomheder)	0870 906 0010
	Erhvervskundeservice	01344 373 185
	Erhvervskunder (Preferred Accounts) (500-5.000 ansatte) (kundeservice)	0870 906 0010
	Kundeservice (statslige myndigheder)	01344 373 193
	Kundeservice (lokale myndigheder og uddannelsesinstitutioner)	01344 373 199
	Kundeservice (sundhedsvæsen)	01344 373 194
	Salg (private/mindre virksomheder)	0870 907 4000
	Salg (virksomheder/offentlig sektor)	01344 860 456
	Private/mindre virksomheder - fax	0870 907 4006
Uruguay	Generel support	afgiftsfrit: 000-413-598-2521
U.S.A. (Austin, Texas)	Den automatiske ordrestatusservice	afgiftsfrit: 1-800-433-9014
	AutoTech (bærbare og stationære computere)	afgiftsfrit: 1-800-247-9362
International adgangskode: 011	Teknisk support (Dell-tv, -printere og -projektorer) til Relationship-kunder	afgiftsfri 1-877-459-7298
Landekode: 1	Forbruger (privat og hjemmekontor)	
	Teknisk support til alle andre Dell-produkter	afgiftsfrit: 1-800-624-9896
	Kundeservice	afgiftsfrit: 1-800-624-9897
	DellNet™ Service og support	afgiftsfrit: 1-877-Dellnet (1-877-335-5638)
	EPP-kunder (Employee Purchase Program)	afgiftsfrit: 1-800-695-8133
	Websted for finansielle tjenesteydelser: www.dellfinancialservices.com	
	Finansielle tjenesteydelser (leasing/lån)	afgiftsfrit: 1-877-577-3355
	Finansielle tjenesteydelser (Dells Preferred Accounts [DPA])	afgiftsfrit: 1-800-283-2210
	Erhverv	

	Kundeservice og teknisk support	afgiftsfrit: 1-800-456-3355
	EPP-kunder (Employee Purchase Program)	afgiftsfrit: 1-800-695-8133
	Teknisk support – printere og projektorer	afgiftsfrit: 1-877-459-7298
	Offentlig (myndigheder, uddannelse og sundhedsvæsen)	
	Kundeservice og teknisk support	afgiftsfrit: 1-800-456-3355
	EPP-kunder (Employee Purchase Program)	afgiftsfrit: 1-800-695-8133
	Dell salgsafdeling	afgiftsfrit: 1-800-289-3355 eller afgiftsfrit: 1-800-879-3355
	Dell-butik (restaurerede Dell-computere)	afgiftsfrit: 1-888-798-7561
	Salg af software og eksterne enheder	afgiftsfrit: 1-800-671-3355
	Reservedelssalg	afgiftsfrit: 1-800-357-3355
	Forlænget service- og garantisalg	afgiftsfrit: 1-800-247-4618
	Fax	afgiftsfrit: 1-800-727-8320
	Dell-tjenester til døve og høre- eller talehæmmede	afgiftsfrit: 1-877-DELLTY (1-877-335-5889)
De Vestindiske Øer (U.S. Virgin Islands)	Generel support	1-877-673-3355
Venezuela	Generel support	8001-3605

Lovgivningsmæssige oplysninger

- [CE-erklæring \(EU\)](#)
- [Overensstemmelse med ENERGY STAR®](#)
- [WEEE-direktiv \(Waste from Electrical and Electronic Equipment\)](#)

EMI (elektromagnetisk interferens) er ethvert signal eller enhver udladning, som udstråles i det frie rum eller ledes langs strøm- eller signalkabler, der bringer funktionen af radionavigation eller andre sikkerhedstjenester i fare, eller som væsentligt forringer, forhindrer eller gentagne gange afbryder en licenseret radiokommunikationstjeneste. Radiokommunikationstjenester omfatter, men er ikke begrænset til, AM/FM-udsendelser, tv, mobiltjenester, radar, kontrolsystemer til lufttrafik, personsøgere og personlige kommunikationstjenester. Disse licenserede tjenester samt utilsigtede udstrålingsemner, f.eks. digitale enheder, herunder computersystemer, indgår som bestanddele af det elektromagnetiske miljø.

EMC (elektromagnetisk kompatibilitet) er udtryk for elektroniske komponenters evne til at fungere korrekt sammen i det elektroniske miljø. Selvom dette udstyr er designet og bestemt til at overholde de gængse, fastlagte grænser for EMI, er der ingen garanti for, at interferens ikke vil kunne opstå i en bestemt installation. Hvis dette udstyr er årsag til forstyrrelser i radiokommunikationstjenester, hvilket kan fastslås ved at slukke og tænde for udstyret, anbefales det at rette forstyrrelsen ved at følge en eller flere af følgende fremgangsmåder:

- Drej modtagerantennen.
- Placer enheden anderledes i forhold til modtageren.
- Flyt enheden væk fra modtageren.
- Tilslut enheden i en anden kontakt, så enheden og modtageren befinder sig i forskellige kredsløb.

Kontakt eventuelt en medarbejder fra DellTs afdeling for teknisk support eller en erfaren radio/tv-tekniker, hvis du vil have flere løsningsforslag.

DellIT-printere er beregnede, afprøvede og klassificerede til deres tiltænkte elektromagnetiske forhold. Sådanne klassifikationer af det elektromagnetiske miljø henviser normalt til følgende harmoniserede definitioner:

- Klasse A er typisk beregnet for forretnings- eller industrimiljøer.
- Klasse B er typisk beregnet for boligmiljøer.

Informationsteknologisk udstyr, herunder ydre enheder, udvidelseskort, printere, I/O-enheder (Input/Output), skærme osv., som er indbygget i eller tilsluttet computeren, bør passe med computerens klassificering af elektromagnetisk forhold.

BEMÆRK! Produktændringer eller -modifikationer, som ikke udtrykkeligt er godkendt af DellIT Inc., kan gøre din brug af dette udstyr ulovligt.

Meddelelse om skærmede signalkabler: Når du slutter ydre enheder til en DellIT-enhed, bør du kun

anvende skærmede kabler for at reducere risikoen for interferens med radiokommunikationstjenester. Brug af skærmede kabler sikrer, at du opretholder den korrekte EMC-klassifikation til det tiltænkte miljø. Du kan anskaffe et kabel til parallel tilslutning af printere hos DellIT. Hvis du foretrækker det, kan du bestille et kabel hos DellIT på World Wide Web på www.dell.com. De fleste DellIT-computersystemer er klassificeret til klasse B-miljøer. Imidlertid kan denne klassifikation ændres til klasse A, hvis du tilføjer visse ekstraudstyr.

Dell har fastsat, at dette produkt er et harmoniseret EMI/EMC klasse B produkt. Følgende afsnit indeholder landespecifikke oplysninger.

CE-erklæring (EU)

EU, Klasse B

Denne DellIT-enhed er en Klasse B-enhed til anvendelse i et typisk boligområde.

En "Overensstemmelseserklæring" i henhold til forudgående direktiver og standarder er udarbejdet og arkiveret hos DellIT Inc. Products Europe BV, Limerick, Irland.

Overensstemmelse med ENERGY STAR®

Ethvert Dell-produkt med ENERGY STAR®-mærket på produktet eller i startskærmbilledet er i overensstemmelse med EPA-krav (Environmental Protection Agency) ENERGY STAR®, som er konfigureret ved levering fra Dell. Du kan også reducere elforbruget og dets bivirkninger ved at slukke for produktet, når det ikke anvendes i længere tid, f.eks. om natten og i weekender.

WEEE-direktiv (Waste from Electrical and Electronic Equipment)



I EU angiver denne etiket, at produktet ikke må bortskaffes sammen med husholdningsaffald. Det skal afleveres på en facilitet, som er ansvarlig for gendannelse og genbrug. Oplysninger om ansvarlig genbrug af dette produkt i dit land finder du på : www.euro.dell.com/recycling.



: www.euro.dell.com/recycling.

Diretiva WEEE (Waste from Electrical and Electronic Equipment)



Na União Europeia, essa etiqueta indica que o produto não deve ser descartado junto com o lixo normal. Ele deve ser depositado em uma instalação apropriada para coleta e reciclagem. Para obter informações sobre como reciclar este produto de forma responsável em seu país, visite: www.euro.dell.com/recycling.

Smernice o odpadních elektrických a elektronických zařízeních (WEEE)



V Evropské unii tento štítek označuje, že tento produkt nesmí být likvidován s běžným komunálním odpadem. Je třeba předat jej do příslušného zařízení za účelem renovace a recyklace. Informace o recyklaci tohoto produktu ve vaší zemi naleznete na adrese: www.euro.dell.com/recycling.

Richtlijn WEEE, afdanken van elektrische en elektronische apparaten



In de Europese Unie geeft dit label aan dit product niet via huishoudelijk afval mag worden afgedankt. Het moet gedeponerd worden bij een daarvoor geschikte voorziening zodat recuperatie en recyclage mogelijk zijn. Raadpleeg voor informatie over de milieuvriendelijke wijze van recyclage van dit product in uw land: www.euro.dell.com/recycling.

Waste Electrical and Electronic Equipment (WEEE) Directive



In the European Union, this label indicates that this product should not be disposed of with household waste. It should be deposited at an appropriate facility to enable recovery and recycling. For information on how to recycle this product responsibly in your country, please visit: www.euro.dell.com/recycling.

WEEE-direktiivi käytöstä poistettujen laitteiden hävittämisestä



Euroopan unionissa tämä merkintä kertoo, että tuote tulee hävittää kotitalousjätteen mukana. Se tulee hävittää niin, että se voidaan noutaa ja siirtää kierrätykseen. Lisätietoja maakohtaisesta jätteenkäsittelyohjeista on sivustossa www.euro.dell.com/recycling.

Directive sur les déchets d'équipements électriques et électroniques (DEEE)



Dans l'Union européenne, cette étiquette indique que le produit ne doit pas être mis au rebus avec des déchets ménagers. Vous devez le déposer dans un lieu destiné à la récupération et au recyclage de tels déchets. Pour de plus amples informations sur le recyclage de ce produit dans votre pays, vous pouvez consulter notre site à l'adresse suivante : www.euro.dell.com/recycling.

Richtlinie für Abfall von elektrischen und elektronischen Geräten (WEEE)



In der Europäischen Union bedeutet diese Markierung, dass dieses Produkt nicht mit dem Hausmüll entsorgt werden sollte. Es sollte zu einer sachgemäßen Einrichtung gebracht werden, um Wiedergewinnung und Recycling zu ermöglichen. Weitere Informationen über das verantwortungsbewusste Recyceln dieses Produkts erhalten Sie unter: www.euro.dell.com/recycling.

μ
μ (WEEE)



: www.euro.dell.com/recycling.

Waste Electrical and Electronic Equipment (WEEE) Directive



www.euro.dell.com/recycling.

Direttiva WEEE (Waste from Electrical and Electronic Equipment)



Nell'Unione Europea, questa etichetta indica che il prodotto non deve essere smaltito insieme ai rifiuti solidi urbani. Il prodotto deve essere depositato in un impianto appropriato per consentirne il recupero e il riciclaggio. Per informazioni su come riciclare questo prodotto in modo responsabile nel paese di appartenenza, visitare il sito all'indirizzo: www.euro.dell.com/recycling.

EE-direktivet (direktivet om elektrisk og elektronisk avfall)



I EU indikerer dette merket at dette produktet ikke skal kastes sammen med vanlig restavfall. Det bør avhendes ved et egnet anlegg slik at det kan gjenvinnes og resirkuleres. Du finner mer informasjon om hvordan du kan resirkulere dette produktet på en sikker måte i ditt land, på www.euro.dell.com/recycling.

Dyrektywa w sprawie zużytego sprzętu elektrycznego i elektronicznego (WEEE)



W Unii Europejskiej etykieta ta oznacza, że tego produktu nie należy wyrzucać wraz z odpadami z gospodarstwa domowego. Należy go przekazać do odpowiedniego zakładu, gdzie zostanie poddany odzyskowi i recyklingowi. Informacje o sposobie odpowiedzialnego recyklingu tego produktu w danym kraju można znaleźć pod adresem www.euro.dell.com/recycling.

(WEEE)



www.euro.dell.com/recycling.

Directiva sobre el desecho de material eléctrico y electrónico (WEEE)



En la Unión Europea, esta etiqueta indica que la eliminación de este producto no se puede hacer junto con el desecho doméstico. Se debe depositar en una instalación apropiada que facilite la recuperación y el reciclado. Para obtener más información sobre cómo reciclar este producto de manera responsable en su país, visite el sitio Web: www.euro.dell.com/recycling.

WEEE-direktivet (Waste from Electrical and Electronic Equipment)



Inom EU indikerar den här etiketten att produkten får inte slängas med hushållsavfall. Den ska lämnas in på en återvinningsstation. Information om hur produkten återvinns i ditt land finns på: www.euro.dell.com/recycling.

Atik Elektrikli ve Elektronik Donanımlar (WEEE) Direktifi



Avrupa Birliğinde, bu etiket bu ürünün ev atıkları ile birlikte atılmaması gerektiğini belirtir. Kurtarılabilmesi ve geri dönüştürülebilmesi için uygun bir tesise bırakılmalıdır. Bu ürünün ülkenizde sorumlu bir şekilde nasıl geri dönüştürüleceği ile ilgili bilgiler için, lütfen bu web adresini ziyaret edin: www.euro.dell.com/recycling.

Bilag

- [Dells politik i forbindelse med teknisk support](#)
 - [Kontakt til Dell](#)
 - [Garanti- og returpolitik](#)
-

Dells politik i forbindelse med teknisk support

Teknisk support fra en tekniker kræver kundens samarbejde og medvirken i fejlfindingsprocessen og sikrer, at operativsystemet, software og hardwaredrivere reetableres med den oprindelige standardkonfiguration, som var gældende på forsendelsestidspunktet fra Dell. Desuden efterprøves, om printeren og den af Dell installerede hardware fungerer, som de skal. Ud over teknisk support fra en tekniker er der mulighed for onlineassistance fra Dell Support. Endelig kan der være mulighed for yderligere teknisk support mod betaling.

Dell yder begrænset teknisk support på printeren samt alle af Dell installerede programmer og eksterne enheder. Support på software og eksterne enheder fra tredjepart ydes af den pågældende producent, herunder produkter erhvervet hos og/eller installeret af Software & Peripherals (DellWare), ReadyWare og Custom Factory Integration (CFI/DellPlus).

Kontakt til Dell

Du kan kontakte Dell Support via support.dell.com. Vælg dit land på siden WELCOME TO DELL SUPPORT, og indtast de nødvendige oplysninger for at få adgang til hjælpeværktøjer og oplysninger.

Du kan kontakte Dell elektronisk på følgende adresser:

- Internettet
www.dell.com/
www.dell.com/ap/ (kun for lande i Asien/stillehavsområdet)
www.euro.dell.com (kun for Europa)
www.dell.com/la/ (for latinamerikanske lande)
www.dell.com/jp/ (kun for Japan)
- Anonym FTP-protokol
[ftp.dell.com/](ftp://ftp.dell.com/)
Log på som bruger: anonymous, og brug din e-mail-adresse som adgangskode.
- Elektronisk supportservice
mobile_support@us.dell.com
support@us.dell.com
apsupport@dell.com (kun for lande i Asien/stillehavsområdet)
support.euro.dell.com (kun for Europa)
support.jp.dell.com/jp/jp/tech/email/ (kun for Japan)
- Elektronisk tilbudsservice

sales@dell.com

apmarketing@dell.com (kun for lande i Asien/stillehavsområdet)

- Elektronisk informationsservice
info@dell.com
-

Garanti- og returpolitik

Dell Inc. ("Dell") fremstiller sine hardwareprodukter af dele, der er nye eller svarende til nye i overensstemmelse med branchens standardpraksis. Se *Produktoplysninger* for at få yderligere oplysninger om Dells garanti på printeren.

Licensmeddelelse

Printersoftwaren indeholder:

- Software, der er udviklet og ophavsretligt beskyttet af Dell og/eller tredjepart
- Software, der er modificeret af Dell og licenseret i henhold til GNU - GPL (General Public License) version 2 og GNU - LGPL (Lesser General Public License) version 2.1
- Software, der er licenseret i henhold til BSD-licensen og tilhørende garantierklæringer

Klik på titlen på det dokument, du ønsker at læse:

- [BSD-licens og -garantierklæringer](#)
- [GNU-licens](#)

Den af Dell modificerede og GNU-licenserede software er gratis, og du må videredistribuere og/eller modificere den i henhold til de licensbetingelser, der henvises til ovenfor. Licenserne giver dig ikke rettigheder til den ophavsretsbeskyttede Dell- eller tredjepartssoftware i denne printer.

Da den GNU-licenserede software, som Dells modifikationer er baseret på, blev leveret uden garanti, leveres de af Dell modificerede versioner ligeledes uden garanti. Se ansvarsfraskrivelserne i de pågældende licenser, hvis du ønsker yderligere oplysninger.

Hvis du ønsker adgang til kildekodefilerne til den af Dell modificerede og GNU-licenserede software, skal du starte cd'en *Drivere og værktøjer*, der fulgte med printeren, og klikke på Kontakt til Dell eller læse afsnittet "Kontakt til Dell" i *brugerhåndbogen*.